

# 直线轴承 单衬圆法兰型/方法兰型



直线运动部品

## 选型指南

举例	型号	
	Code	d
标准	LBF	12



Code		外壳			滚珠	保持器	使用环境温度
圆法兰型	方法兰型	材质	硬度	表面处理	材质	材质	
LBF	LBK	SUJ2	58HRC~	-	SUJ2	树脂	-20~80°C
LBNF	LBNK			镀镍			
TXZ34SP	TXZ35SP	SUS440C	56HRC~	-	SUS440C	不锈钢	-20~120°C
TXZ34SS	TXZ35SS						

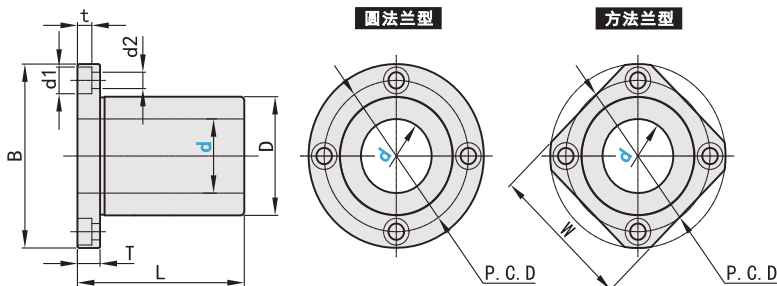

型号		D容差				L	容差	B	T	d2	d1	t	P. C. D	
Code	d	容差		无表面处理	有表面处理									
圆法兰型 LBF LBNF TXZ34SP TXZ34SS	6	0	-0.009	12	0	19	±0.3	28	5	3.5	6	3.1	20	
	8			15	-0.013	-0.018		24					32	24
	10			19	0	0		29					40	29
	12			21	0	0		30	6	4.5	7.5	4.1	32	
	13			23	-0.016	-0.021		32					43	33
	16			28	0	0		37					48	38
方法兰型 LBK LBNK TXZ35SP TXZ35SS	20	0	-0.010	32	0	42	±0.3	54	8	5.5	9	5.1	43	
	25			40	-0.019	-0.025		59					62	51
	30			45	0	0		64					74	60
	35			52	0	0		70	10	6.6	11	6.1	67	
	40			60	-0.022	-0.030		80					96	78
	50			80	0	0		100					116	98

d	W	基本额定负载	
		C(动)N	Co(静)N
6	22	206	265
8	25	265	380
10	30	372	549
12	32	412	598
13	34	510	784
16	37	775	1180
20	42	882	1370
25	50	980	1570
30	58	1570	2740
35	64	1670	3140
40	75	2160	4020
50	92	3820	7940

- 单轴机械手
- 直线模组
- 单轴组件
- 手动组件
- 防尘罩
- 导向轴
- 导向轴支座
- 固定环
- 直线轴承
- 直线轴承组件
- 微型滚珠衬套
- 无油衬套及组件
- 直线导轨
- 导轨配件
- 滚珠丝杠
- 丝杠支座
- 梯形丝杠及支座
- 位置显示器
- 抽屉导轨
- 线性滑轨
- 花键

直线轴承 单衬侧切法兰型

选型指南

标准	举例	型号
		Code d
		LBH 12

Code	外壳			滚珠 材质	保持器 材质	使用环境温度
	材质	硬度	表面处理			
侧切法兰型						
LBH	SUJ2	58HRC~	-	SUJ2	树脂	-20~ 80°C
LBNH			镀镍			
TXZ36SP	SUS440C	56HRC~	-	SUS440C	不锈钢	-20~120°C
TXZ36SS						

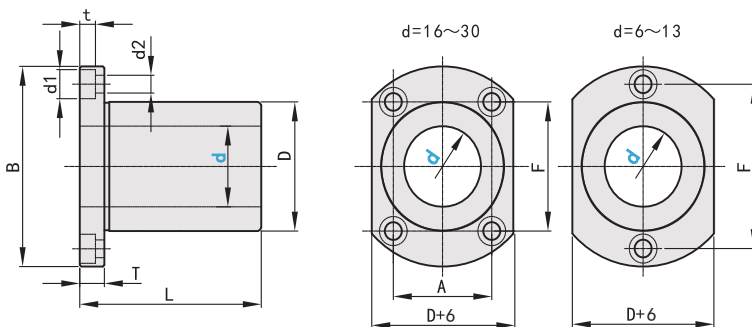

Code	型号		D容差			L		B	T	d2	d1	t
	d	容差	无表面 处理	有表面 处理	容差							
侧切法兰型 LBH LBNH TXZ36SP TXZ36SS	6	0	12	0	0	19	± 0.3	28	5	3.5	6	3.1
	8		15	-0.013	-0.018	24		32				
	10		19	0	0	29		40				
	12	-0.009	21	0	0	30	6	42	4.5	7.5	4.1	
	13		23	-0.016	-0.021	32		43				
	16	0	28	0	0	37	48	54	8	5.5	9	5.1
	20		32	0	0	42	59	62				
	25		40	-0.019	-0.025	59	62	74				
	30		45	0	0	64	74	82				
	35	0	52	0	0	70	82	82	10	6.6	11	6.1
40	-0.012	60	-0.022	-0.030	80	96	96	13	9	14	8.1	

d	F	A	基本额定负载	
			C(动)N	Co(静)N
6	20	-	206	265
8	24	-	265	380
10	29	-	372	549
12	32	-	412	598
13	33	-	510	784
16	31	22	775	1180
20	36	24	882	1370
25	40	32	980	1570
30	49	35	1570	2740
35	55	38	1670	3140
40	64	45	2160	4020

- 单轴机械手
- 直线模组
- 单轴组件
- 手动组件
- 防尘罩
- 导向轴
- 导向轴支座
- 固定环
- 直线轴承
- 直线轴承组件
- 微型滚珠衬套
- 无油衬套及组件
- 直线导轨
- 导轨配件
- 滚珠丝杠
- 丝杠支座
- 梯形丝杠及支座
- 位置显示器
- 抽屉导轨
- 线性滑轨
- 花键